

コンクリートホッパー

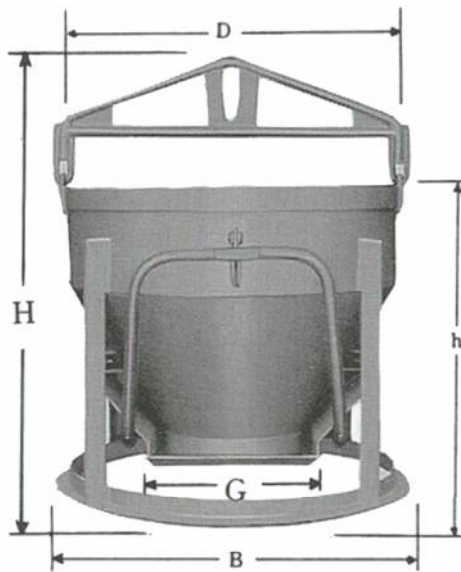

容量[m ³]	D [φ]	G [φ]	h [mm]	H [mm]	B [φ]	重量 [kg]
0.3	870	350	915	1260	958	110
0.5	1100	450	1000	1400	1218	170
1.0	1400	550	1170	1610	1518	270

受けホッパー



品名	排出口寸法 [吋]	上部寸法[mm] 幅×長
受けホッパー	8	800×800

高周波バイブレーター

インバーター



HC113B

エンジンコンバーター



HAG122MF

分電盤



中間コード



～インバーター(100V)～

型 式	入 力				出 力				出 力 コンセント 数	重 量 (kg)
	定格容量 (KVA)	電 圧 (V)	電 流 (A)	周波数 (Hz)	定格容量 (KVA)	電 圧 (V)	電 流 (A)	周波数 (Hz)		
HC113B	1.5	100	15.0	50/60	1.3	48	15.0	240	2	10.0
HC116B	2.0		20.0		1.6		19.0			10.1

～エンジンコンバーター～

型 式	高 周 波 発 電 機						
	出 力 (KVA)	電 圧 (V)	周波数 (Hz)	エンジン 燃 料	タンク容量 (ℓ)	出 力 コンセント数	重 量 (kg)
HAG122MF	2.2	48	240	ガソリン	2.5	2	33.0

フレキシブル



HBM40

スパイラルインナー



HBM40AXS

～フレキシブル～

型 式	電圧(V)	振動数(v.p.m.)	全長(mm)	振動部(径×長mm)	外部ホース長(mm)	重量(kg)
HBM30A	48	12,000/200Hz	4,516	31×385	4,000	5.1
HBM40A	48	12,000/200Hz	4,542	48×380	4,000	7.4
HBM50A	48	12,000/200Hz	4,577	51×415	4,000	10.3

～スパイラルインナー～

型 式	電圧(V)	振動数(Hz)	全長(mm)	振動部(径×長mm)	外部ホース長(mm)	重量(kg)
HBM40AXS	48	200/240	6,464	43×310	6,000	11.7

棒状バイブレーター・壁打ちバイブレーター

棒状バイブレーター



BC28FD

壁打ちバイブレーター



BCKC

～棒状バイブレーター～

型式	電圧 (V)	フレキ長 (mm)	振動部 (φ×mm)	全長 (mm)	振動数 (VPM)	重量 (Kg)
BC28FD	100	1500	28×186	1980	12000～15000	5.4

～型枠バイブレーター～

型式	電圧 (V)	振幅 (m)	振動面 (φ×mm)	全高 (mm)	振動数 (VPM)	重量 (Kg)
BCKC	100	0.6	75×102	402	9000～10000	3.9

アイロン



HKM56PSK

～アイロン～

型式	電圧 (V)	出力 (W)	型枠との隙間 (mm)	遠心力 (Kgf)		振動数 (VPM)	重量 (Kg)
				200Hz	240Hz		
HKM55PSK	48	50	50	100	144	6000	5.5
HKM56PSK	48	50	60	100	144	6000	5.5